

- verniciatura ad immersione di soles
- dipping machine for soles
- maquina para pintura de solas por inmersion

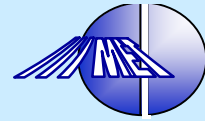

## VI 600 AS2

- Macchina automatica per la verniciatura ad immersione di soles.
- Automatic dipping machine for soles.
- Maquina automatica para la pintura por inmersion de suelas.

### CARATTERISTICHE TECNICHE

-potenza installata kw 30  
 -consumo aria 600 NL/min.6/8 bar  
 -numero cestelli 18  
 -produzione fino a 600 p/h  
 -operatori 1

### TECHNICAL FEATURES

-installed power kw 30  
 -air consumption 600 NL/min.6/8 bar  
 -baskets no.18  
 -production up to 600 p/h  
 -operators 1

### CARATERISTICAS TECNICAS

- potencia instalada kw 30  
 - consumo aire 600 NL/min.6/8 bar  
 - numero cestos 18  
 - produccion hasta 600 p/h  
 - operadores 1

## VI 600 AS2

macchina automatica per la verniciatura  
ad immersione di suole

### CARATTERISTICHE COSTRUTTIVE

- transfer a trasporto orizzontale
- cestelli porta pezzi
- no. 2 piattaforme pneumatiche per il sollevamento della vasca vernice con velocità variabile
- tunnel per l'essiccazione dei particolari a circolazione forzata d'aria calda
- ribaltamento programmabile dei particolari verniciati per l'eliminazione della goccia in punta
- ventilatore per l'aspirazione dei vapori
- quadro elettrico di comando e controllo
- no. 2 pompe per ricircolo continuo vernice
- scarico automatico dei particolari verniciati

## VI 600 AS2

automatic dipping machine for soles

### MANUFACTURING FEATURES

- horizontal carriage transfer
- baskets to carry pieces
- no. 2 pneumatic platforms equipped with varnish tanks with adjustable speed
- tunnel at forced warm air circulation to dry particulars
- programmable turning over of particulars to eliminate the formation of a drop on the toe
- fumes suction aspirator
- electronic control board
- no. 2 pumps for blow up varnish system
- automatic unloading of varnished particulars

## VI 600 AS2

maquina automatica para la pintura por inmersion de suelas

### CARACTERISTICAS DE LA MAQUINA

- transfer con transporte horizontal
- cestos porta piezas
- no. 2 plataformas neumaticas para el levantamiento del tanque de pintura con velocidad variable
- tunel para el secado de las piezas con circulacion forzada de aire caliente
- vuelta programable de las piezas pintadas para la eliminacion de la gota en punta
- ventilador para l'aspiracion de los vapores
- cuadro electrico de mando y control
- no. 2 bombas para la recirculacion continua de pintura
- descarga automatica de las piezas pintadas

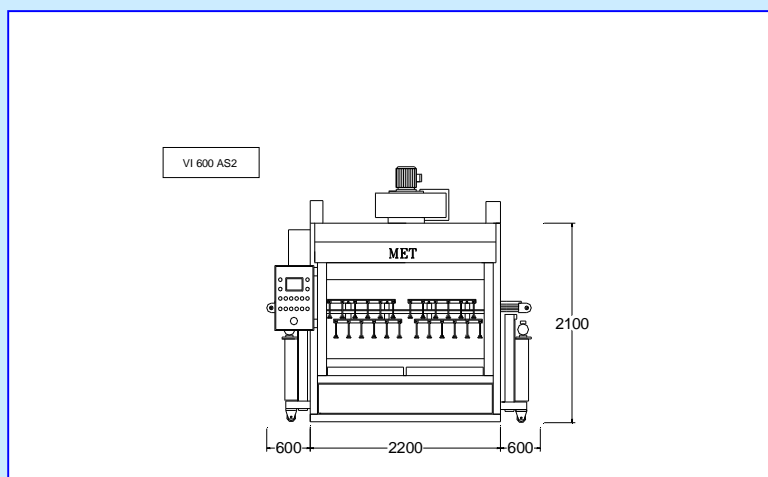

M.E.T. srl - V.le Zanotti, 71  
27027 Gropello Cairoli (PV) Italy  
Tel.no.0382 814485 - 814490 - fax no.0382 814481  
e-mail : metsrl@metsrl.it - www.metsrl.it

